

6 После сборки корпуса установить нижние направляющие на среднюю стенку

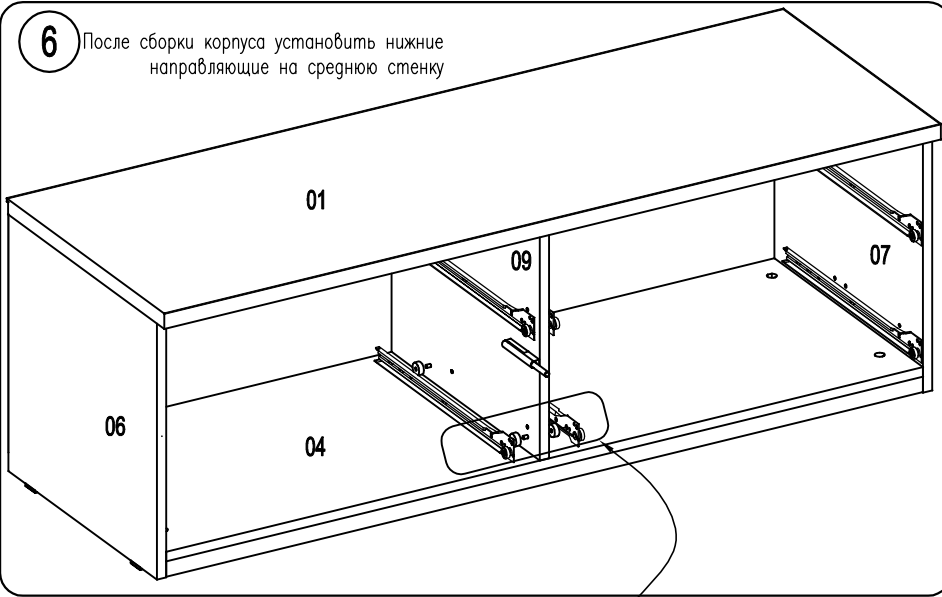

**ВНИМАНИЕ!**

При сборке не прилагайте больших усилий, чтобы не пробить щит шкафом.

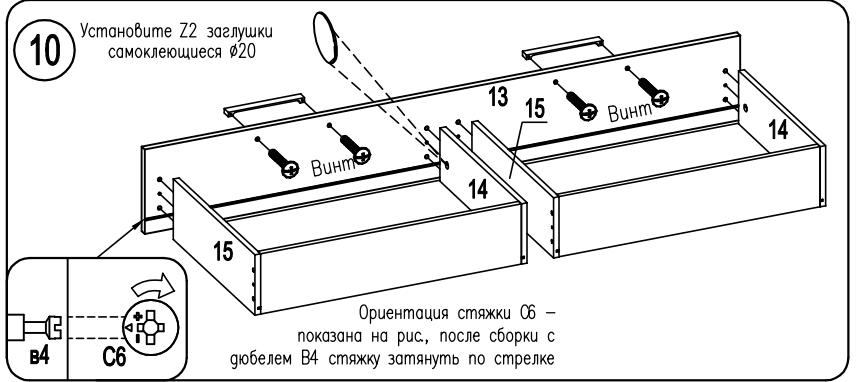
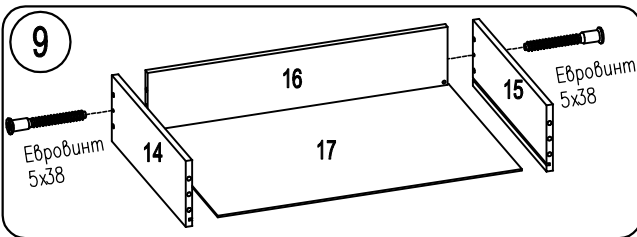
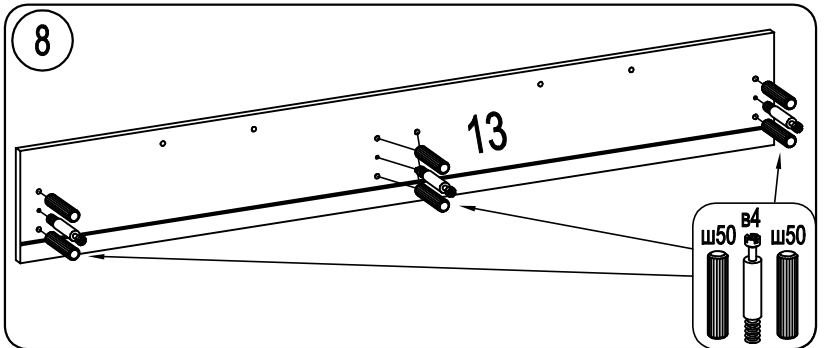
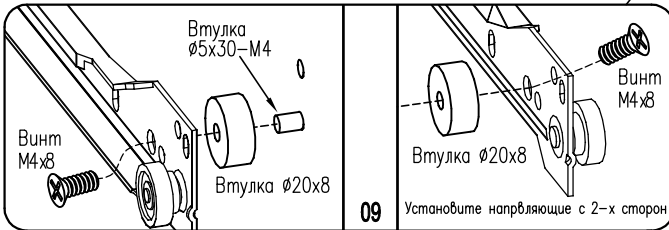
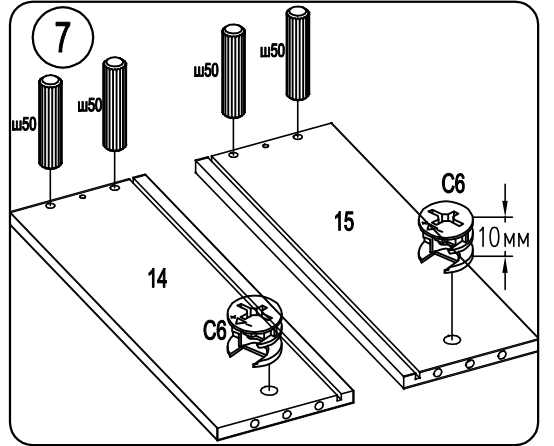

**Внимание!** Во избежание опрокидывания запрещается перегружать ящики, открывать одновременно более одного ящика. Максимальная распределенная нагрузка на 1 ящик не более 10кг.

12 установка ящика

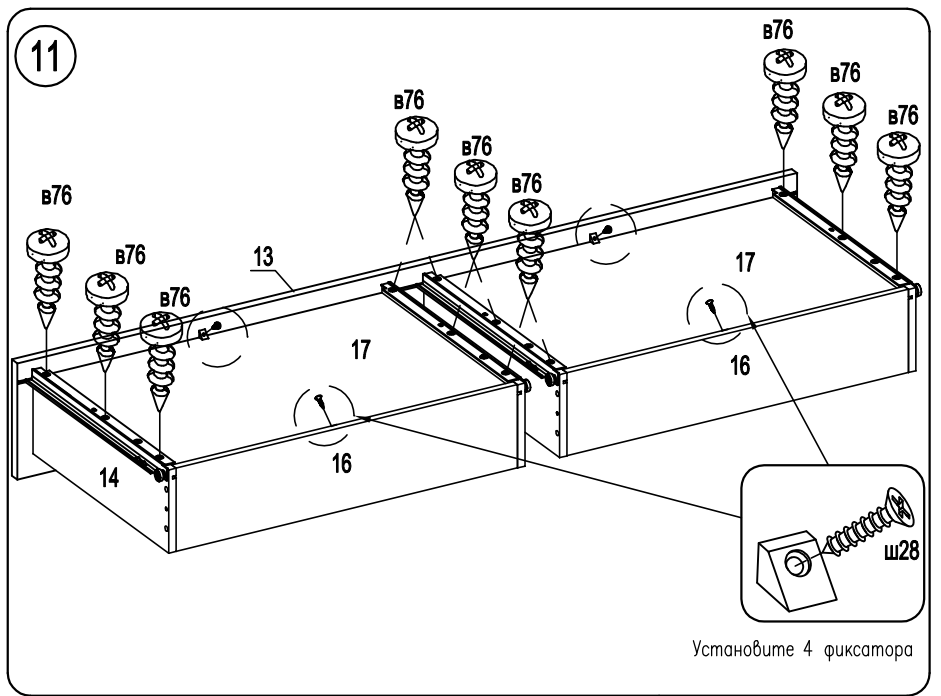
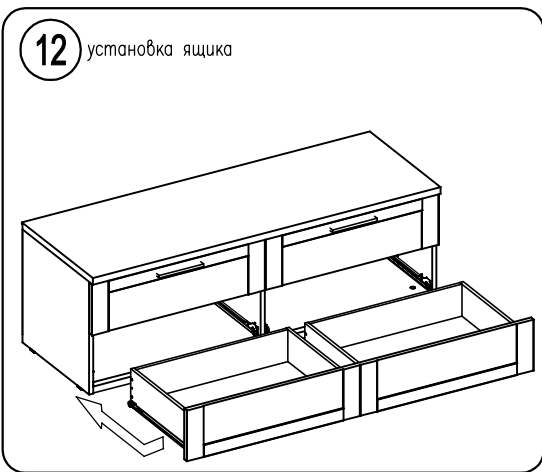

Установите 4 фиксатора